

**УСТАНОВОЧНЫЙ КОМПЛЕКТ № 33**

монтаж предпускового подогревателя охлаждающей жидкости

**Вымпел-1.5 кВт**

список автомобилей:

Ford Focus 2003 г. в., двигатель CDDA (1,6 л), МКПП

Ford Focus 2007 г. в., двигатель HXDB (1,6 л), МКПП

Ford Focus 3 2011 г.в., с двигателем IQDB (1,6 л), МКПП

Ford Focus 2007 г. в., двигатель QQDB (1,8 л), МКПП

Ford Focus 2007 г. в., двигатель SHDA (1,6 л), АКПП

Ford Mondeo 2013 г. в., двигатель (2,0 л), 140 л.с., МКПП

Ford Fiesta 2008 г.в., двигатель FYJA (1,6 л.), МКПП

Ford Fusion 2007г.в., двигатель FXJA (1,4 л), МКПП

Ford Fusion 2007 г.в., двигатель FXSA, (1,4 л), МКПП

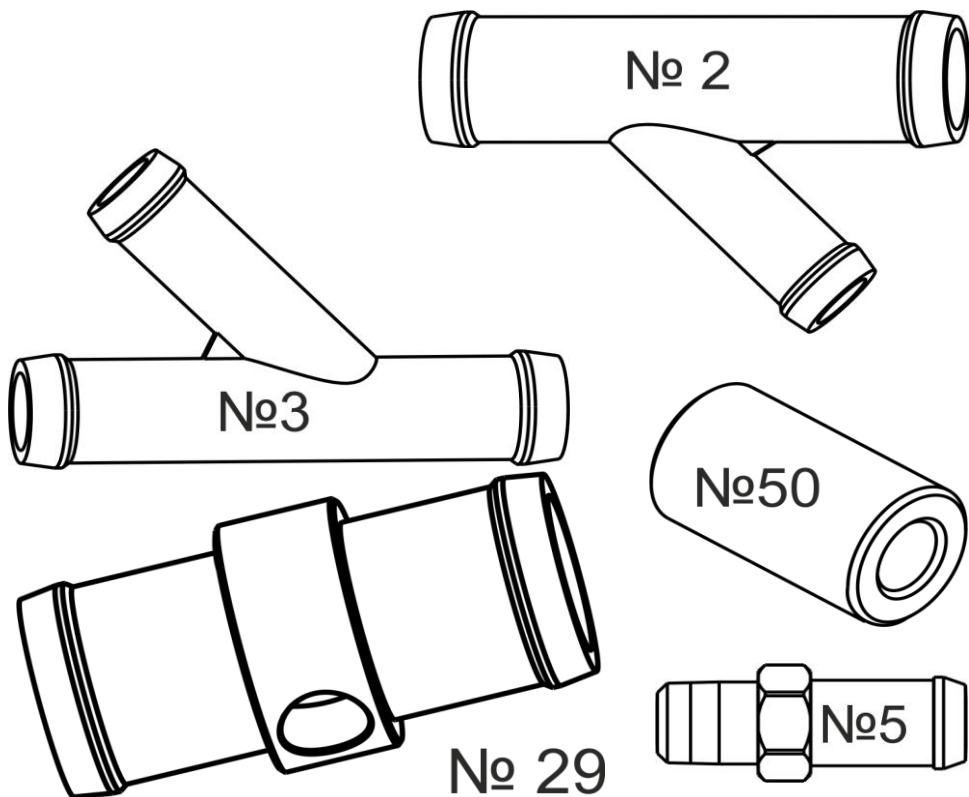
**КОМПЛЕКТ ПОСТАВКИ:**

название	КОЛ-ВО
Подогреватель 1,5 кВт	1
кронштейн 58	1
02 тройник пластиковый 20 - 14 - 20	1
03 тройник пластиковый 16 - 14 - 16	1
29 тройник 28x1/4x28	1
05 штуцер 14 внешняя к1/4	1
50 втулка дистанционная 21	2
болт М6х60	2
гайка М6	2
шайба гровера 6	2
хомут S 16-25	4
хомут S 20-32	2
хомут S 25-40	2
болт М10х40	1
гайка М10	1
шайба 10	1
шайба гровера 10	1
шланг армированный 14x22x0,63, м	1,25
стяжка 4.8 x 200 (250)	3
руководство по эксплуатации	1
руководство по монтажу	1
пакет для крепежа	1
коробка упаковочная маленькая	1

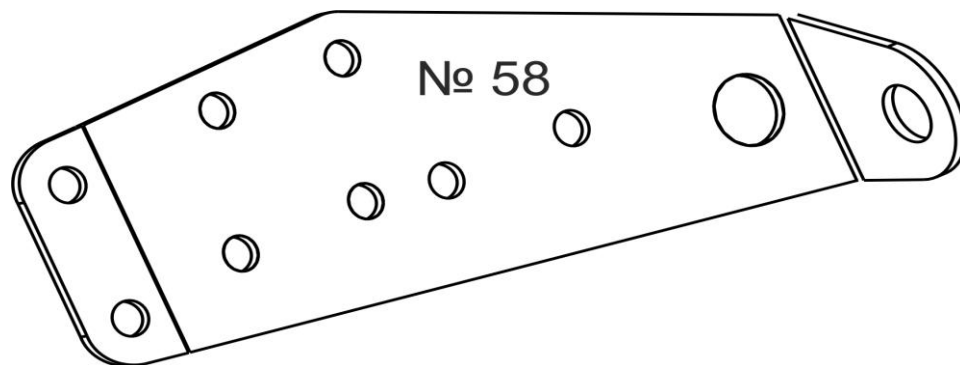

**УСТАНОВОЧНЫЙ КОМПЛЕКТ № 33****монтаж предпускового подогревателя охлаждающей жидкости**

Ford Focus 2003 г. в., двигатель CDDA (1,6 л), МКПП

№	НАЗВАНИЕ	ПОРЯДОК РАБОТЫ
1	Подготовка к монтажу	Необходимый инструмент: гаечные ключи, отвёртка (для затяжки хомутов), нож (для резки шланга), ёмкость для слива ОЖ, воронка. Расходные материалы: герметик типа «Автосил» (для герметизации резьбовых соединений), охлаждающая жидкость (ОЖ) примерно 1 литр.
2	Подготовка подогревателя к монтажу	Нарежьте рукав резиновый: (выходной рукав) $L_{вых} = 900\text{мм}$ , (входной рукав) длина $L_{вх} = 360\text{ мм}$ , лучше подрезать по месту. Закрепите кронштейн №58 на подогревателе шпильками через втулки №50, как на Рис. 2.1, под гайки проложите шайбу гровера. Наденьте рукава резиновые на соответствующие патрубки подогревателя. Закрепите соединения хомутами S 16-25.
3	Монтаж подогревателя	Открутите сливную пробку и слейте охлаждающую жидкость. Открутите болт крепления опоры двигателя. Рис. 2.2. Установите подогреватель, зафиксируйте болтом. При необходимости подогните кронштейн.
4	Монтаж входного тройника №3 16-14-16	Выберите место разреза на шланге, показанном на Рис. 2.3. Разрежьте шланг. Наденьте хомуты S 20-32 на шланги. Вставьте тройник №3 в разрез так, чтобы боковой отвод был направлен вниз к подогревателю. Затяните все хомуты.

Рис. 2.1



Рис. 2.2



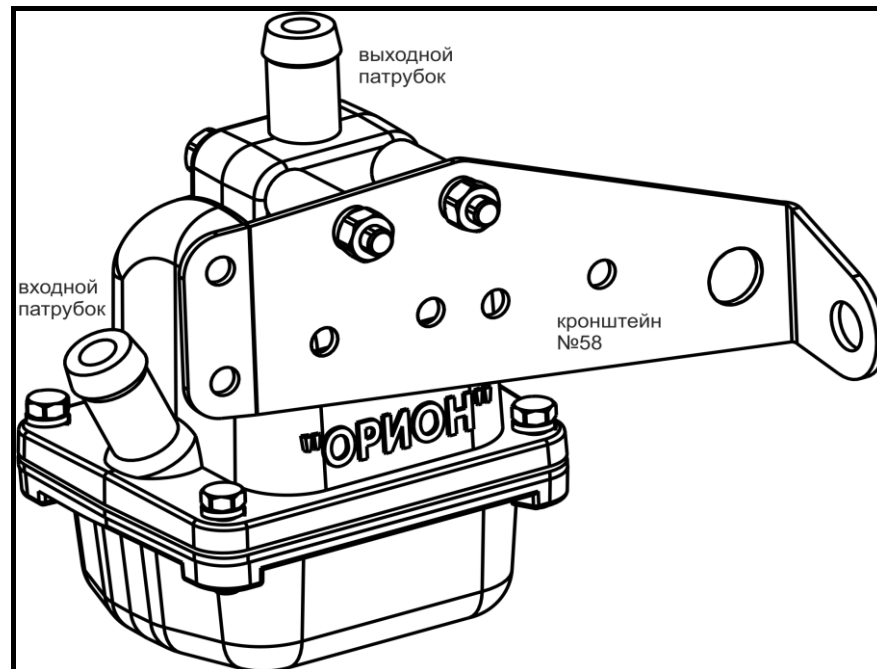

5	Монтаж выходного тройника № 29 28-K1/4-28	<p>Выберите место разреза на верхнем шланге радиатора. Рис. 2.4. Разрежьте шланг. Отрежьте отрезок 15 мм с одной стороны. Наденьте хомуты S 25-40 на шланги. Вставьте тройник №29 в разрез так, чтобы боковое отверстие было направлено в сторону подогревателя. Нанесите герметик на штуцер №05. Вкрутите штуцер №05 в тройник №29. Затяните все хомуты.</p>
6	Монтаж входного рукава	<p>Наденьте хомут S 16-25. Свободный конец входного рукава наденьте на штуцер тройника №03. Рис. 2.3 Затяните все хомуты.</p>
7	Монтаж выходного рукава	<p>Наденьте хомут S 16-25. Свободный конец выходного рукава наденьте на штуцер вкрученный в тройник №29. Рис. 2.4. Затяните все хомуты. Завинтите сливную пробку.</p>
8	Фиксация сетевого провода	<p>Проложите сетевой провод и зафиксируйте его ремешками, чтобы защитить от механических повреждений, а также исключить возможность контакта с подвижными или нагревающимися частями двигателя.</p>
9	Заливка охлаждающей жидкости	<p>Залейте охлаждающую жидкость. Проверьте соединения на наличие подтекания ОЖ, при подтекании проверьте монтаж и устраните подтекание. Установите элементы снятые при установке подогревателя. Запустите двигатель на 3-5 минут и после остановки двигателя долейте ОЖ при необходимости.</p>
10	Проверка работы	<p>Включите подогреватель в сеть 220 В (должен появиться шум нагревающейся ОЖ), проверьте что выходной рукав нагревается. Через 3-5 минут выключите подогреватель.</p>

**ВНИМАНИЕ!** Эксплуатацию подогревателя можно производить только после прогрева двигателя до рабочей температуры (термостат должен быть открыт) и проверки эффективности работы отопителя салона.

Это необходимо сделать для устранения воздушных пробок в системе.



Рис. 2.3



Рис. 2.4

**УСТАНОВОЧНЫЙ КОМПЛЕКТ № 33****монтаж предпускового подогревателя охлаждающей жидкости**

Ford Mondeo 2013 г. в., двигатель (2,0 л), 140 л.с., МКПП

№	НАЗВАНИЕ	ПОРЯДОК РАБОТЫ
1	Подготовка к монтажу	Необходимый инструмент: гаечные ключи, отвёртка (для затяжки хомутов), нож (для резки шланга), ёмкость для слива ОЖ, воронка. Расходные материалы: герметик типа «Автосил» (для герметизации резьбовых соединений), охлаждающая жидкость (ОЖ) примерно 1 литр.
2	Подготовка подогревателя к монтажу	Нарежьте рукав резиновый: (выходной рукав) $L_{\text{вых}} = 390\text{мм}$ , (входной рукав) длина $L_{\text{вх}} = 230\text{ мм}$ , лучше подрезать по месту. Закрепите кронштейн №58 на подогревателе шпильками через втулки №50, как на Рис. 3.1, под гайки проложите шайбу гровера. Наденьте рукава резиновые на соответствующие патрубки подогревателя. Закрепите соединения хомутами S 16-25.
3	Монтаж подогревателя	Открутите сливную пробку и слейте охлаждающую жидкость. Проденьте из комплекта болт M10x40 в отверстие в кронштейне. Установите кронштейн подогревателя в свободное ухо коробки передач. Рис. 3.2. Закрепите гайкой. При необходимости подогните кронштейн.
4	Монтаж входного тройника №3 16-14-16	Выберите место разреза на шланге, показанном на Рис. 3.3. Разрежьте шланг. Наденьте хомуты S 20-32 на шланги. Вставьте тройник №3 в разрез так, чтобы боковой отвод был направлен вниз к подогревателю. Затяните все хомуты.

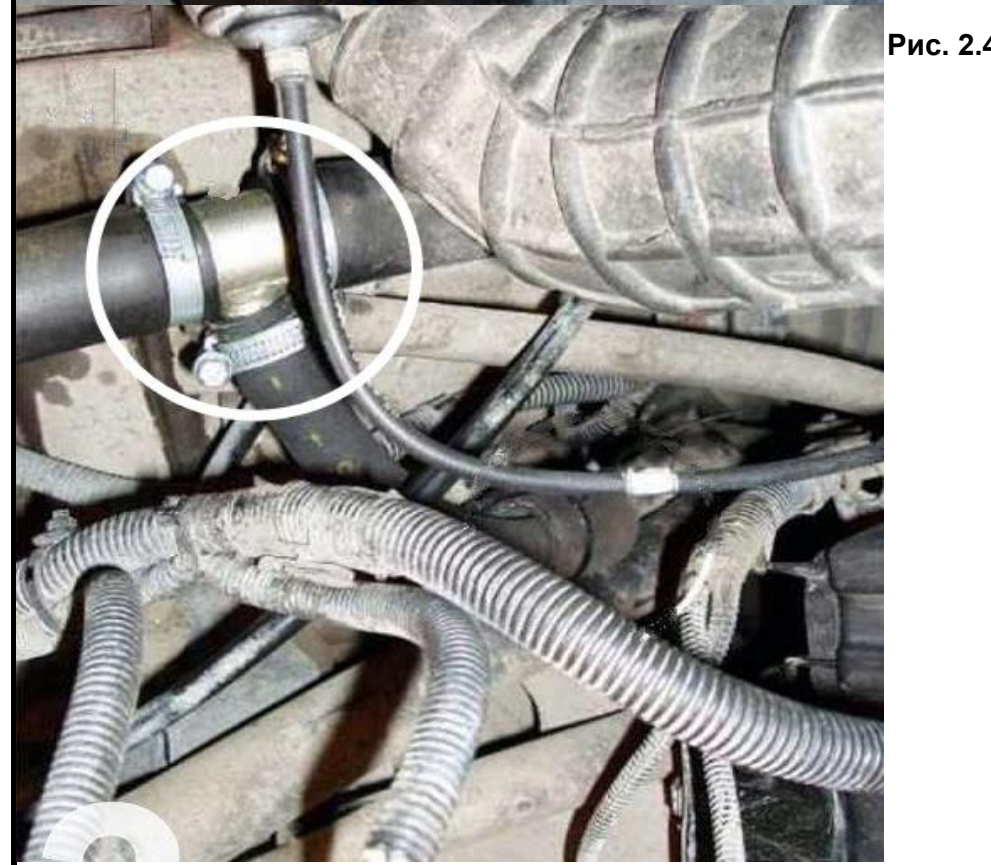
Рис. 3.1



Рис. 3.2



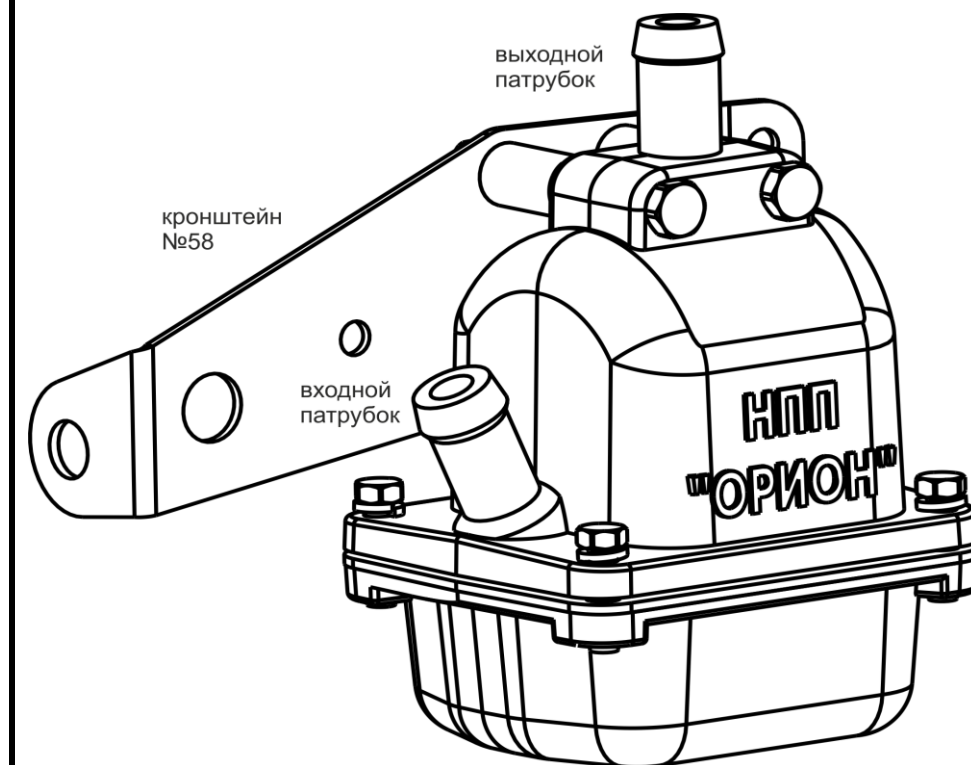

5	Монтаж выходного тройника № 29 28-K1/4-28	<p>Выберите место разреза на верхнем шланге радиатора. Рис. 3.4.</p> <p>Разрежьте шланг.</p> <p>Отрежьте отрезок 15 мм с одной стороны.</p> <p>Наденьте хомуты S 25-40 на шланги.</p> <p>Вставьте тройник №29 в разрез так, чтобы боковое отверстие было направлено в сторону подогревателя.</p> <p>Нанесите герметик на штуцер №05.</p> <p>Вкрутите штуцер №05 в тройник №29.</p> <p>Затяните все хомуты.</p>
6	Монтаж входного рукава	<p>Наденьте хомут S 16-25.</p> <p>Свободный конец входного рукава наденьте на штуцер тройника №03. Рис. 3.3</p> <p>Затяните все хомуты.</p>
7	Монтаж выходного рукава	<p>Наденьте хомут S 16-25.</p> <p>Залейте в подогреватель через выходной рукав 250 мл ОЖ.</p> <p>Свободный конец выходного рукава наденьте на штуцер вкрученный в тройник №29. Рис. 3.4.</p> <p>Затяните все хомуты.</p> <p>Завинтите сливную пробку.</p>
8	Фиксация сетевого провода	<p>Проложите сетевой провод и зафиксируйте его ремешками, чтобы защитить от механических повреждений, а также исключить возможность контакта с подвижными или нагревающимися частями двигателя.</p>
9	Заливка охлаждающей жидкости	<p>Залейте охлаждающую жидкость.</p> <p>Проверьте соединения на наличие подтекания ОЖ, при подтекании проверьте монтаж и устраните подтекание.</p> <p>Установите элементы снятые при установке подогревателя.</p> <p>Запустите двигатель на 3-5 минут и после остановки двигателя долейте ОЖ при необходимости.</p>
10	Проверка работы	<p>Включите подогреватель в сеть 220 В (должен появиться шум нагревающейся ОЖ), проверьте что выходной рукав нагревается.</p> <p>Через 3-5 минут выключите подогреватель.</p>

**ВНИМАНИЕ!** Эксплуатацию подогревателя можно производить только после прогрева двигателя до рабочей температуры (термостат должен быть открыт) и проверки эффективности работы отопителя салона.

Это необходимо сделать для устранения воздушных пробок в системе.



Рис. 3.3



Рис. 3.4

**УСТАНОВОЧНЫЙ КОМПЛЕКТ № 33****монтаж предпускового подогревателя охлаждающей жидкости**

Ford Focus 2007 г. в., двигатель HXDB (1,6 л), МКПП

Ford Focus 3 2011 г.в., с двигателем IQDB (1,6 л), МКПП

Ford Focus 2007 г. в., двигатель QQDB (1,8 л), МКПП

Ford Focus 2007 г. в., двигатель SHDA (1,6 л), АКПП

№	НАЗВАНИЕ	ПОРЯДОК РАБОТЫ
1	Подготовка к монтажу	Необходимый инструмент: гаечные ключи, отвёртка (для затяжки хомутов), нож (для резки шланга), ёмкость для слива ОЖ, воронка. Расходные материалы: герметик типа «Автосил» (для герметизации резьбовых соединений), охлаждающая жидкость (ОЖ) примерно 1 литр.
2	Подготовка подогревателя к монтажу	Нарежьте рукав резиновый: (входной рукав) длина L <sub>вх</sub> , (выходной рукав) L <sub>вых</sub> , лучше подрезать по месту. 2007, HXDB (1,6 л), МКПП: L <sub>вх</sub> =210мм, L <sub>вых</sub> =260мм 2011, IQDB (1,6 л), МКПП: L <sub>вх</sub> =210мм, L <sub>вых</sub> =370мм 2007, QQDB (1,8 л), МКПП: L <sub>вх</sub> =170мм, L <sub>вых</sub> =290мм 2007, SHDA (1,6 л), АКПП: L <sub>вх</sub> =310мм, L <sub>вых</sub> =290мм Закрепите кронштейн №58 на подогревателе шпильками через втулки №50, как на Рис. 4.1, под гайки проложите шайбу провера. Наденьте рукава резиновые на соответствующие патрубки подогревателя. Закрепите соединения хомутами S 16-25.
3	Монтаж подогревателя	Открутите сливную пробку и слейте охлаждающую жидкость. Открутите болт двигателя. Установите кронштейн подогревателя. Закрепите кронштейн. При необходимости подогните кронштейн.
4	Монтаж входного тройника №2 20-14-20	Выберите место разреза на шланге отопителя салона. Место разреза определяется по длине входного шланга. Разрежьте шланг. Наденьте хомуты S 20-32 на шланги. Вставьте тройник №2 в разрез так, чтобы боковой отвод был направлен вниз к подогревателю. Затяните все хомуты.

Рис. 4.1



Рис. 4.2 Ford Focus 2007 г. в., двигатель HXDB (1,6 л), МКПП, Ford Focus 3 2011 г.в., с двигателем IQDB (1,6 л), МКПП



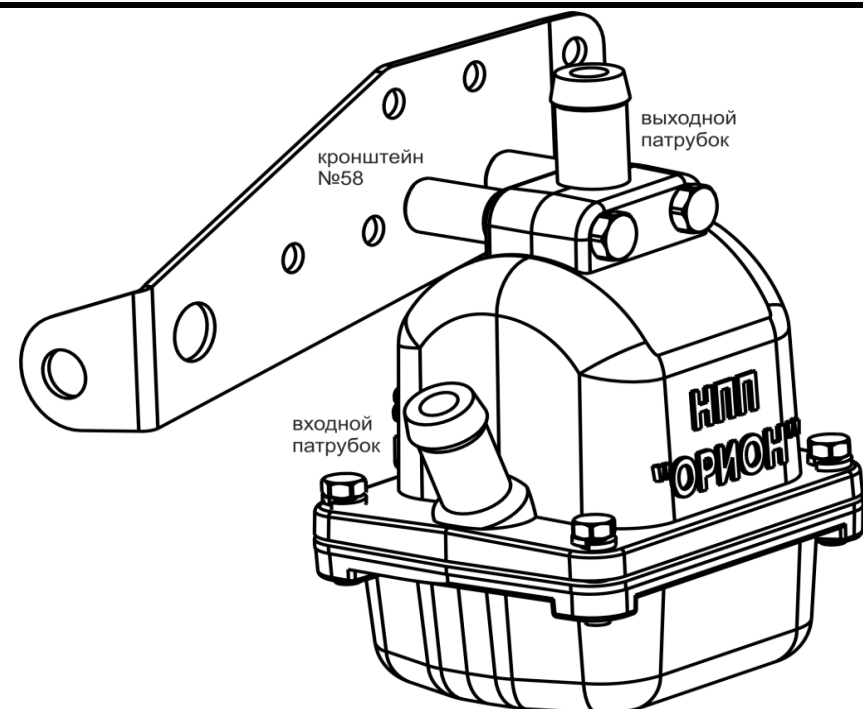

5	Монтаж выходного тройника № 29 28-K1/4-28	<p>Выберите место разреза на верхнем шланге радиатора. Разрежьте шланг.</p> <p>Отрежьте отрезок 15 мм с одной стороны.</p> <p>Наденьте хомуты S 25-40 на шланги.</p> <p>Вставьте тройник №29 в разрез так, чтобы боковое отверстие было направлено в сторону подогревателя.</p> <p>Нанесите герметик на штуцер №05.</p> <p>Вкрутите штуцер №05 в тройник №29.</p> <p>Затяните все хомуты.</p>
6	Монтаж входного рукава	<p>Наденьте хомут S 16-25.</p> <p>Свободный конец входного рукава наденьте на штуцер тройника №02.</p> <p>Затяните все хомуты.</p>
7	Монтаж выходного рукава	<p>Наденьте хомут S 16-25.</p> <p>Залейте в подогреватель через выходной рукав 250 мл ОЖ.</p> <p>Свободный конец выходного рукава наденьте на штуцер вкрученный в тройник №29.</p> <p>Затяните все хомуты.</p> <p>Завинтите сливную пробку.</p>
8	Фиксация сетевого провода	<p>Проложите сетевой провод и зафиксируйте его ремешками, чтобы защитить от механических повреждений, а также исключить возможность контакта с подвижными или нагревающимися частями двигателя.</p>
9	Заливка охлаждающей жидкости	<p>Залейте охлаждающую жидкость.</p> <p>Проверьте соединения на наличие подтекания ОЖ, при подтекании проверьте монтаж и устраните подтекание.</p> <p>Установите элементы снятые при установке подогревателя.</p> <p>Запустите двигатель на 3-5 минут и после остановки двигателя долейте ОЖ при необходимости.</p>
10	Проверка работы	<p>Включите подогреватель в сеть 220 В (должен появиться шум нагревающейся ОЖ), проверьте что выходной рукав нагревается.</p> <p>Через 3-5 минут выключите подогреватель.</p>

**ВНИМАНИЕ!** Эксплуатацию подогревателя можно производить только после прогрева двигателя до рабочей температуры (термостат должен быть открыт) и проверки эффективности работы отопителя салона.

Это необходимо сделать для устранения воздушных пробок в системе.

**Рис. 4.3 Ford Focus 2007 г. в., двигатель QQDB (1,8 л), МКПП**



**Рис. 4.4 Ford Focus 2007 г. в., двигатель SHDA (1,6 л), АКПП**

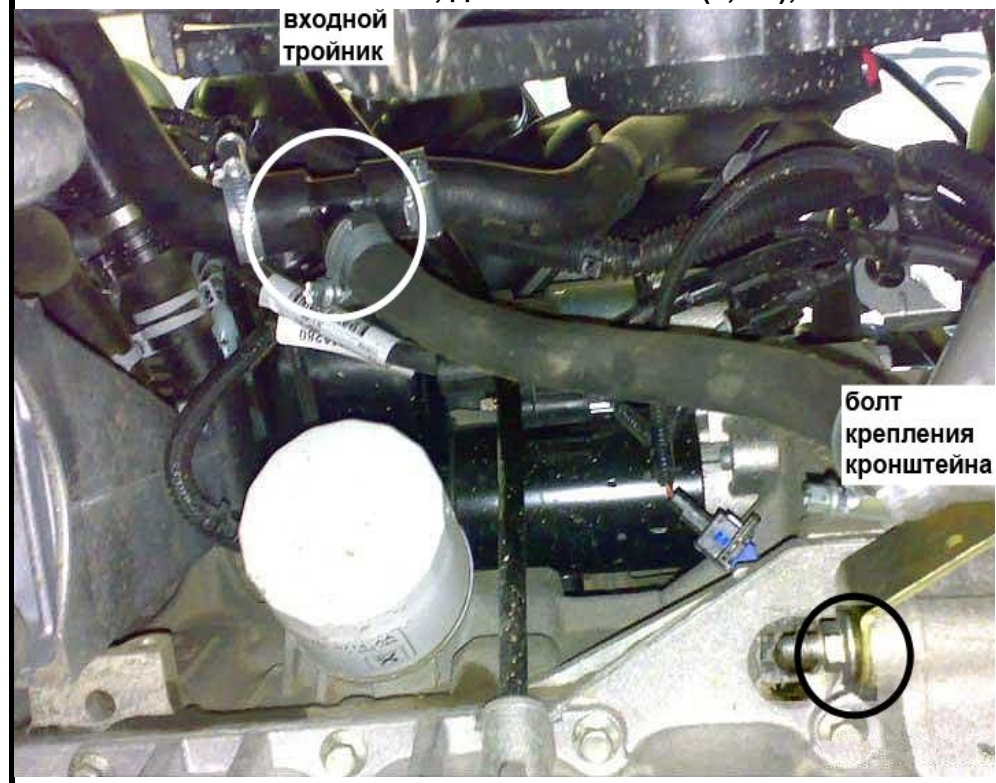



**УСТАНОВОЧНЫЙ КОМПЛЕКТ № 33****монтаж предпускового подогревателя охлаждающей жидкости**

Ford Fiesta 2008 г.в., двигатель FYJA (1,6 л.), МКПП

Ford Fusion 2007г.в., двигатель FXJA (1,4 л.), МКПП

Ford Fusion 2007 г.в., двигатель FXSA, (1,4 л), МКПП

№	НАЗВАНИЕ	ПОРЯДОК РАБОТЫ
1	Подготовка к монтажу	Необходимый инструмент: гаечные ключи, отвёртка (для затяжки хомутов), нож (для резки шланга), ёмкость для слива ОЖ, воронка. Расходные материалы: герметик типа «Автосил» (для герметизации резьбовых соединений), охлаждающая жидкость (ОЖ) примерно 1 литр.
2	Подготовка подогревателя к монтажу	Нарежьте рукав резиновый: (входной рукав) длина L <sub>вх</sub> , (выходной рукав) L <sub>вых</sub> , лучше подрезать по месту. Ford Fiesta 2008: L <sub>вх</sub> =290мм, L <sub>вых</sub> =370мм Ford Fusion 2007: L <sub>вх</sub> =330мм, L <sub>вых</sub> =330мм Закрепите кронштейн №58 на подогревателе шпильками через втулки №50, как на Рис. 5.1, под гайки проложите шайбу гровера. Наденьте рукава резиновые на соответствующие патрубки подогревателя. Закрепите соединения хомутами S 16-25.
3	Монтаж подогревателя	Открутите сливную пробку и слейте охлаждающую жидкость. Открутите болт двигателя. Рис. 5.2 Установите кронштейн подогревателя. Закрепите кронштейн. При необходимости подогните кронштейн.
4	Монтаж входного тройника №2 20-14-20	Выберите место разреза на шланге отопителя салона. Место разреза определяется по длине входного шланга. Рис. 5.3 Разрежьте шланг. Наденьте хомуты S 20-32 на шланги. Вставьте тройник №2 в разрез так, чтобы боковой отвод был направлен вниз к подогревателю. Рис. 5.3 Затяните все хомуты.

Рис. 5.1



Рис. 5.2



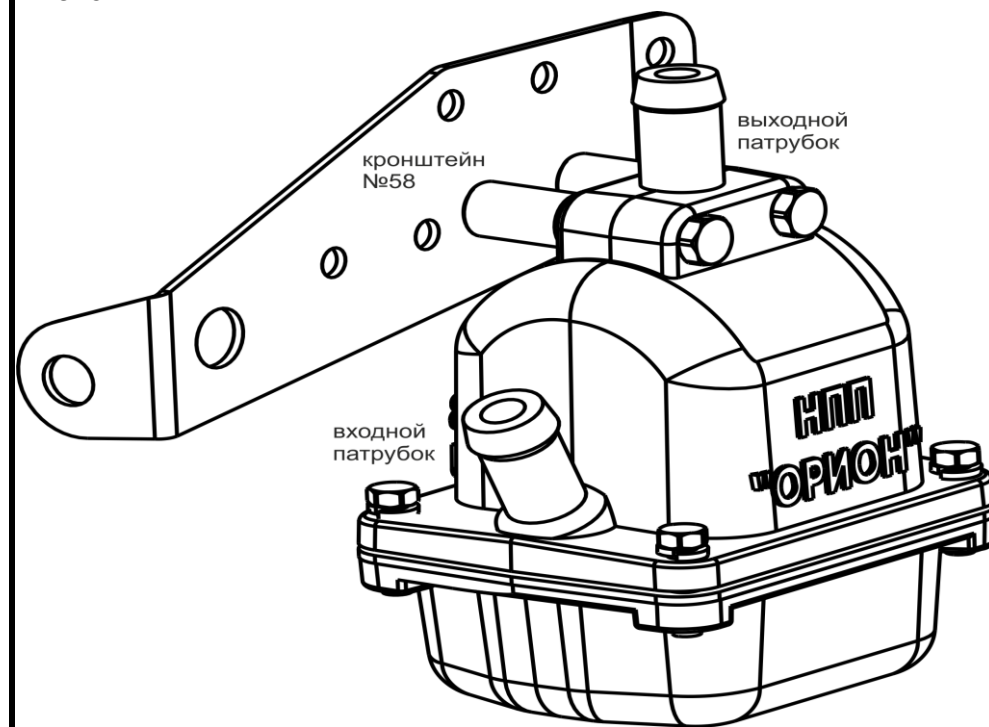
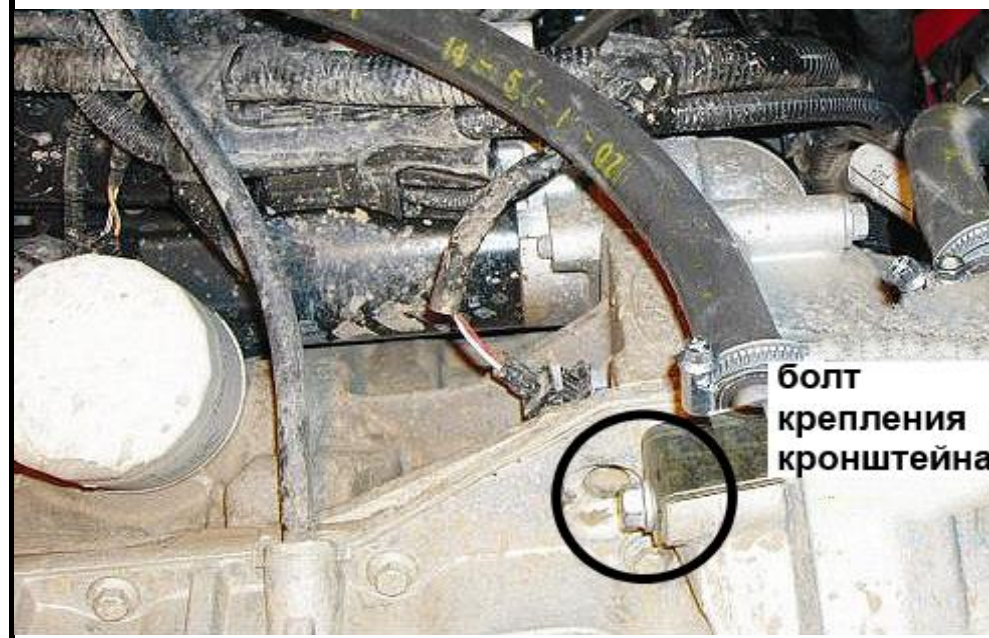

5	Монтаж выходного тройника № 29 28-K1/4-28	<p>Выберите место разреза на верхнем шланге радиатора. Место разреза определяется по длине выходного шланга. Рис. 5.4</p> <p>Разрежьте шланг.</p> <p>Отрежьте отрезок 15 мм с одной стороны.</p> <p>Наденьте хомуты S 25-40 на шланги.</p> <p>Вставьте тройник №29 в разрез так, чтобы боковое отверстие было направлено в сторону подогревателя. Рис. 5.4</p> <p>Нанесите герметик на штуцер №05.</p> <p>Вкрутите штуцер №05 в тройник №29.</p> <p>Затяните все хомуты.</p>
6	Монтаж входного рукава	<p>Наденьте хомут S 16-25.</p> <p>Свободный конец входного рукава наденьте на штуцер тройника №02. Рис. 5.3</p> <p>Затяните все хомуты.</p>
7	Монтаж выходного рукава	<p>Наденьте хомут S 16-25.</p> <p>Залейте в подогреватель через выходной рукав 250 мл ОЖ.</p> <p>Свободный конец выходного рукава наденьте на штуцер вкрученный в тройник №29. Рис. 5.4</p> <p>Затяните все хомуты.</p> <p>Завинтите сливную пробку.</p>
8	Фиксация сетевого провода	<p>Проложите сетевой провод и зафиксируйте его ремешками, чтобы защитить от механических повреждений, а также исключить возможность контакта с подвижными или нагревающимися частями двигателя.</p>
9	Заливка охлаждающей жидкости	<p>Залейте охлаждающую жидкость.</p> <p>Проверьте соединения на наличие подтекания ОЖ, при подтекании проверьте монтаж и устраните подтекание.</p> <p>Установите элементы снятые при установке подогревателя.</p> <p>Запустите двигатель на 3-5 минут и после остановки двигателя долейте ОЖ при необходимости.</p>
10	Проверка работы	<p>Включите подогреватель в сеть 220 В (должен появиться шум нагревающейся ОЖ), проверьте что выходной рукав нагревается.</p> <p>Через 3-5 минут выключите подогреватель.</p>

**ВНИМАНИЕ!** Эксплуатацию подогревателя можно производить только после прогрева двигателя до рабочей температуры (термостат должен быть открыт) и проверки эффективности работы отопителя салона.

Это необходимо сделать для устранения воздушных пробок в системе.

Рис. 5.3



Рис. 5.4

