

По вопросам обслуживания клиентов обращайтесь по адресу:

**ООО "Рус Коннект"
143912, Россия, Балашиха
Шоссе Энтузиастов, дом 1а,
офис 13
sales@rus-connect.ru
Многоканальный телефон:
007.495.660.59.06**

 **Cobra**[®]



IntelliLink™ Wireless Remote Series
S-XRS™ Maximum Performance Digital Radar/Laser Detector

RU R7

Operating Instructions

Printed in China
Part No. 480-657-P
Version A

Nothing Comes Close to a Cobra[®]

Важная информация

Предупреждение об опасности

Использование этого изделия не гарантирует, что водители и пассажиры не попадут в дорожно-транспортные происшествия. Это изделие предназначено только для оповещения водителя о том, что в пределах диапазона, определенного для этого изделия, находится автомобиль аварийной службы, оборудованный передатчиком Cobra Safety Alert. Позвоните в местные отделения пожарной охраны и полиции и узнайте, относится ли то место, в котором вы находитесь, к зоне их обслуживания.

Безопасное вождение автомобиля

Водители автомобилей, в том числе водители-операторы специальных транспортных средств, должны предпринимать все необходимые меры предосторожности во время использования данного изделия, а также должны соблюдать правила дорожного движения.

Безопасность вашего транспортного средства

Перед тем как выйти из своего транспортного средства, обязательно спрячьте модуль дисплея (RDU), чтобы снизить вероятность взлома и кражи. Главный модуль детектора (MDU) оснащен двухпозиционным кронштейном и в верхнем положении практически незаметен снаружи автомобиля.

Поддержка клиентов

ООО "Рус Коннект"

143912, Россия, Балашиха

Шоссе Энтузиастов, дом 1а,

офис 13

sales@rus-connect.ru

Многоканальный телефон: 007.495.660.59.06



Устройство RU R7 обеспечивает обнаружение сигналов радара, лазера и стробоскопа.

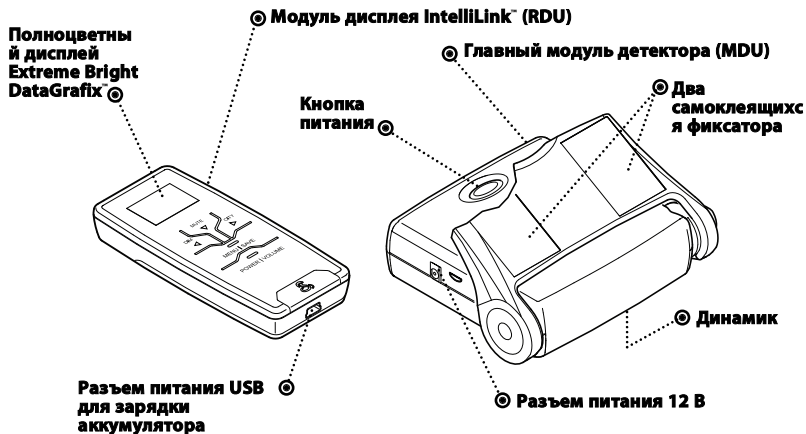



Комплект поставки

Кабель питания 12 В со встроенным плавким предохранителем для стационарной установки

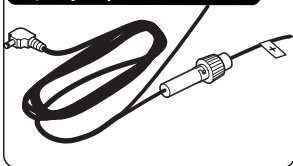

Кабель питания 12 В со встроенным плавким предохранителем и разъемом для прикуривателя

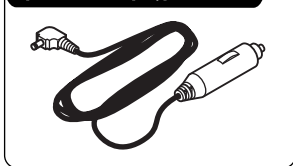

Адаптер питания с 12 В на 5 В USB

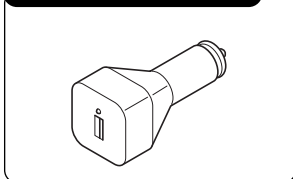

Адаптер с USB на Mini-USB со втягивающимся кабелем

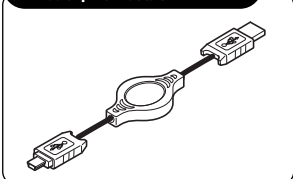

Держатель RDU и зажимы для вентиляционных отверстий и козырька

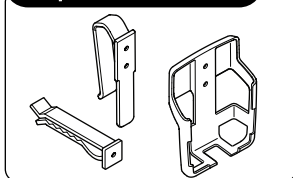

Дополнительные липучки для держателя

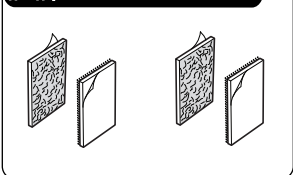

Зажимы для кабеля питания MDU и нарезанная липкая лента

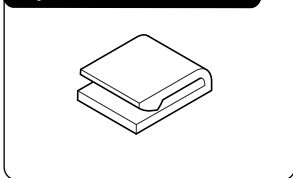





Введение

Важная информация	A1
Поддержка клиентов	A1
Элементы управления, индикаторы и соединения	A2
Комплект поставки	A3
Общие сведения об изделии	2
Общие сведения об установке	4

Ваш детектор

Установка	7
Элементы управления и дисплей	13
Начало работы	15
Программирование EasySet	18
Навигация по программе	19
Настройки	21
Сигналы оповещения	26
Радар и лазер	28
Обслуживание	31
Технические характеристики	32
Уведомление о товарных знаках	33



Cobra RU R7

Для максимально эффективного использования устройства изучите информацию, изложенную в разделах **Общие сведения об установке** и **Установка** данного руководства.

Устройство RU R7 состоит из главного модуля детектора (MDU) и беспроводного модуля дисплея (RDU).

Главный модуль детектора (MDU)

MDU оснащен регулируемым двухпозиционным кронштейном: нижнее (горизонтальное) положение используется в режиме обнаружения, а в верхнем положении кронштейн не так заметен снаружи. Во время включения и самотестирования MDU выдает звуковые сообщения. MDU также оснащен дополнительной кнопкой питания для включения устройства.

В состав MDU входят датчики обнаружения, поэтому правильная установка и ориентация устройства очень важны.

Модуль дисплея (RDU)

RDU представляет собой беспроводной удаленный контроллер/модуль дисплея, который отображает оповещения о сигналах, обнаруженных MDU. Дисплей RDU изготовлен по технологии Extreme Bright DataGrafix™ (органический светодиод), что позволяет выводить крупные графические оповещения об обнаруженных сигналах.



Для питания RDU используется литий-ионный аккумулятор, а в комплект поставки входят держатель и зажимы для установки на вентиляционных отверстиях или солнцезащитном козырьке. Также прилагаются адаптер питания с 12 В на 5 В USB с разъемом для прикуривателя и адаптер с USB на Mini-USB со втягивающимся кабелем. Для зарядки RDU в автомобиле можно воспользоваться этими двумя аксессуарами, а с помощью адаптера с USB на Mini-USB можно подключить устройство к порту USB компьютера.

Экран в режиме автоматического затемнения практически полностью черный, за исключением одной движущейся точки. Режим автоматического затемнения обеспечивает незаметное использование и помогает увеличить время работы аккумулятора RDU. Цвет дисплея можно изменить для согласования с подсветкой приборной панели.



Установка модуля

Главный модуль детектора (MDU)



Примечание. Для питания MDU используйте один из двух прилагаемых кабелей питания (см. стр. А3).

- **Кабель питания 12 В со встроенным плавким предохранителем для стационарной установки:**
для подключения к блоку плавких предохранителей или аккумулятору автомобиля.
- **Кабель питания 12 В со встроенным плавким предохранителем и разъемом для прикуривателя:**
для подключения к 12-вольтовой автомобильной розетке для аксессуаров (гнезду прикуривателя).

Рекомендуется стационарное подключение к блоку плавких предохранителей. Такая конфигурация обеспечит более незаметную установку. **Если вы не уверены, что сможете выполнить установку самостоятельно, обратитесь к квалифицированному специалисту. Компания Cobra не предоставляет никаких гарантий относительно повреждений изделия или автомобиля, возникших в результате ненадлежащей установки.**

В автомобиле с заземлением отрицательного полюса:

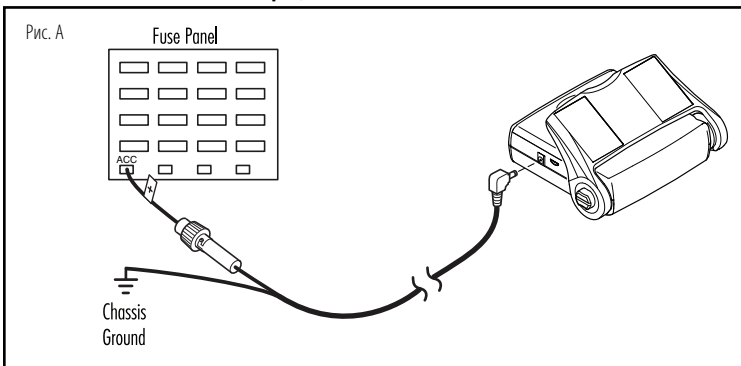

1. Подключите положительный провод [помеченный знаком (+)] кабеля питания постоянного тока к плавкому предохранителю 12 В, контролируемому ключом зажигания (рис. А).
2. Подключите отрицательный провод (-) к точке заземления на шасси (рис. А). Для надежного заземления может потребоваться удаление краски.

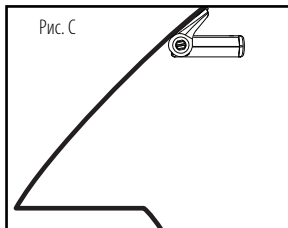
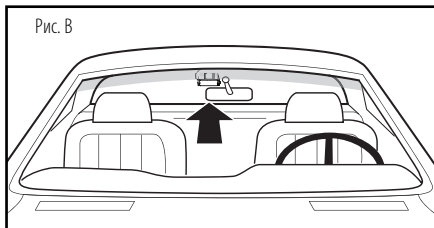

Установите MDU в верхней части лобового стекла справа от зеркала заднего вида (рис. В). MDU должен иметь хороший обзор через лобовое стекло автомобиля, располагаться параллельно поверхности дороги (рис. С) и иметь достаточно места для перевода в верхнее положение.

При размещении MDU необходимо обеспечить удобный доступ к выключателю питания, разъемам кабелей и возможность перемещения зеркала. Установите MDU на лобовом стекле рядом с обшивкой потолка. (Подробнее см. стр. 7.)

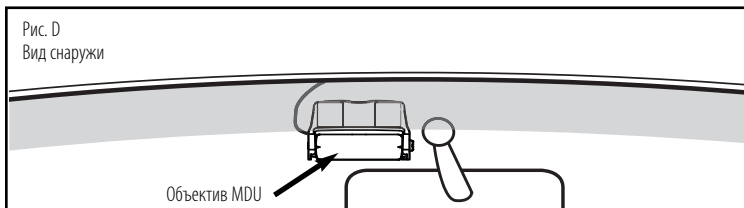

ВНИМАНИЕ! Объектив MDU не должен оказаться в затененной области ветрового стекла (рис. D).

Лобовые стекла с подогревом, использующиеся в настоящее время на некоторых автомобилях, могут заблокировать или ослабить входящие сигналы. За консультацией обратитесь к производителю автомобиля.



Главный модуль детектора (MDU)

1. Выберите положение MDU , прежде чем выполнять установку.

- Не пытайтесь отрегулировать кронштейн MDU.
- Разместите модуль в месте будущей установки.
- С помощью карандаша пометьте два противоположных угла.

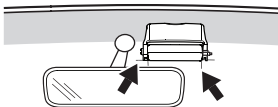

2. Снимите пленку с двух липучек. Выровняйте устройство по двум меткам углов, сделанным на шаге 1. Прижмите кронштейн MDU к лобовому стеклу.

- Для удаления липучек требуется достаточно большое усилие. Со временем прочность крепления увеличивается.
- Не трогайте MDU в течение 20 минут.

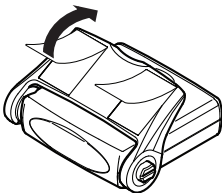

1. Ослабьте ручку регулировки кронштейна MDU (серого цвета).

Не используется.
Положение хранения/маскировки.

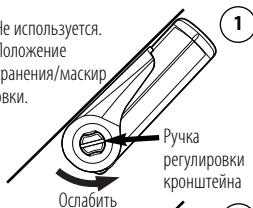

2. Разместите модуль параллельно поверхности дороги.

Опустите в нижнее (рабочее) положение

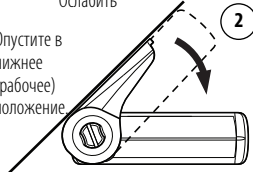

3. Затяните ручку, зафиксировав устройство в горизонтальном положении. Кронштейн MDU имеет два фиксированных положения:

- одно для рабочего режима (горизонтальное положение);
- одно для хранения или маскировки (верхнее положение). Делает MDU менее заметным снаружи.

Рабочее положение

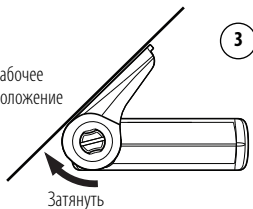

ВНИМАНИЕ! MDU

не выполняет обнаружение радаров/лазеров в положении для хранения/маскировки.

4. Подсоедините кабель питания к MDU. С помощью зажимов проложите кабель питания до блока плавких предохранителей или разъема прикуривателя в зависимости от выбранного кабеля. Поверхности должны быть чистыми, без следов грязи, масла или пыли. Подключите кабель питания к розетке.

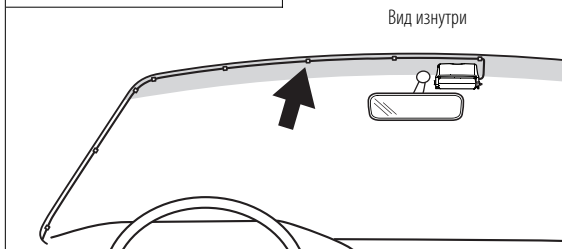

Модуль дисплея (RDU)

Установка аккумулятора

<p>1. Переверните RDU и снимите крышку аккумуляторного отсека RDU, сдвинув ее вниз.</p>	
<p>2. Аккуратно подключите разъем провода аккумулятора к разъему в RDU. Подходит только одно направление подключения.</p>	
<p>3. Верните крышку аккумуляторного отсека на место.</p>	

Зарядка аккумулятора

К модулю прилагается запечатанный перезаряжаемый литий-ионный аккумулятор.

ВНИМАНИЕ! Чтобы продлить срок службы аккумулятора и улучшить его рабочие характеристики, следует избегать экстремальных значений температуры (высоких и низких). НЕ оставляйте RDU под воздействием прямых солнечных лучей. При установке RDU на вентиляционном отверстии зажим следует закрепить на нижнем ребре, чтобы избежать обдувания аккумуляторного отсека RDU горячим воздухом.



ПРИМЕЧАНИЕ. Если аккумулятор начинает разряжаться слишком быстро, необходимо установить новый аккумулятор.

1. Прикрепите адаптер с USB на Mini-USB со втягивающимся кабелем к нижней части RDU и к адаптеру питания 12 В.
2. Подключите адаптер питания 12 В к разъему прикуривателя.
3. Начальная зарядка аккумулятора продолжается два часа. (RDU можно использовать в процессе зарядки.)

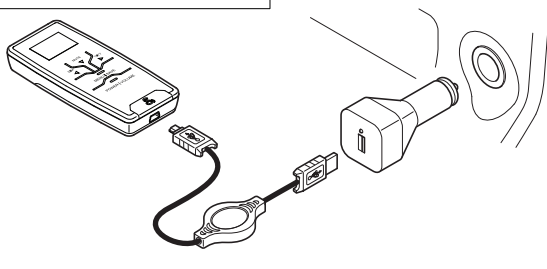
**ПРЕДУПРЕЖДЕНИЕ.**

Данный литий-ионный аккумулятор следует заряжать только внутри RDU. Запрещается использовать другие типы адаптеров или базовые станции для зарядки аккумулятора. Это может привести к повреждению аккумулятора, пожару или взрыву.



ПРИМЕЧАНИЕ. Литий-ионные аккумуляторы содержат токсичные вещества. Утилизируйте их надлежащим образом. Некоторые городские службы по утилизации отходов имеют особые правила утилизации аккумуляторов.



ПРИМЕЧАНИЕ. После полной зарядки аккумулятора втягивающийся кабель питания можно отсоединить. Он не потребуется до следующей зарядки аккумулятора.

Держатель RDU

В комплект поставки входит держатель, который позволяет разместить RDU в удобном для водителя месте и использовать его во время зарядки аккумулятора. Зажимы для вентиляционного отверстия и козырька крепятся к задней панели держателя. Для установки держателя в других местах к нему прилагаются самоклеящиеся липучки.

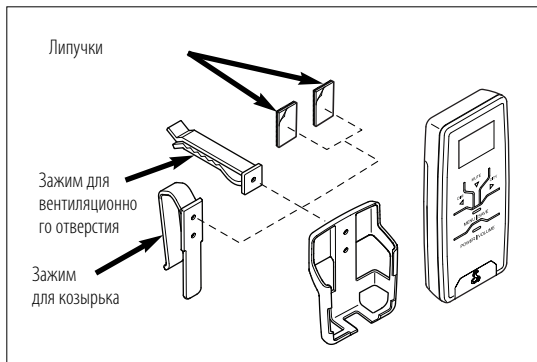

Держатель RDU

В комплект поставки входит держатель, который позволяет разместить RDU в удобном для водителя месте и использовать его во время зарядки аккумулятора. Зажимы для вентиляционного отверстия и козырька крепятся к задней панели держателя. Для установки держателя в других местах к нему прилагаются самоклеящиеся липучки.

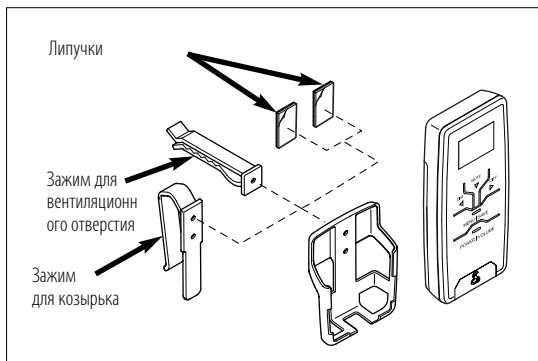



Элементы управления RDU

Кнопка MUTE/▼ (ПРИГЛУШЕНИЕ)

Переход к экранам состояния режима ожидания.
Приглушение сигналов оповещения.
Выбор функции в режиме меню.

Кнопка DIM/◀ (СРЕДНЯЯ ОСВЕЩЕННОСТЬ)

Регулировка яркости дисплея.
Переход к экранам меню.
УМЕНЬШЕНИЕ громкости в режиме настройки громкости.

Кнопка MENU/SAVE (МЕНЮ/СОХРАНЕНИЕ)

Переход к экрану меню.

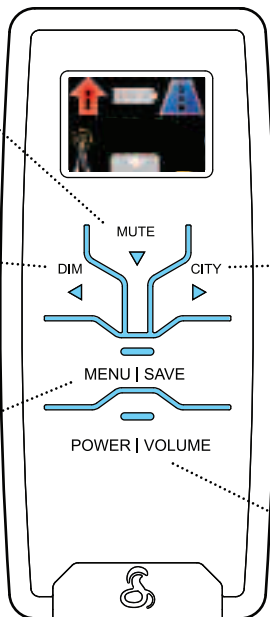

Кнопка CITY/▶ (ГОРОД)

Переключение между режимами Highway (Трасса) и City (Город).
Переход к экранам меню.
УВЕЛИЧЕНИЕ громкости в режиме настройки громкости.

Кнопка POWER/VOLUME (ПИТАНИЕ/ГРОМКОСТЬ)

Двухсекундное нажатие приводит к включению или выключению модуля.
Кратковременное нажатие вызывает экран настройки громкости.

Дисплей RDU

Экран режима ожидания

Символ IntelliMute (I-Mute) отображается только в том случае, если функция активирована.

Если функция IntelliMute включена, символ изменяется в зависимости от того, достигнута ли точка активации режима. (См. стр. 24.)

Индикаторы связи RDU показывают, что MDU подключен к RDU по беспроводному каналу. При разрыве соединения внешний вид индикатора изменяется.

Если стрелка отображается, можно перейти к следующим экранам режима ожидания, нажав кнопку MUTE/ (ПРИГЛУШЕНИЕ).

Значок аккумулятора RDU отображает состояние зарядки аккумулятора RDU. Количество секций обозначает уровень заряда аккумулятора, а надпись — активный процесс зарядки.

Символ города/трассы изменяется в зависимости от активного режима фильтрации оповещений.



Включение и выключение питания

<p>1. Нажмите кнопку питания на RDU.</p>	
<p>2. Выполняется процедура самотестирования при включении. По завершении процесса отображается экран режима ожидания.</p>	
<p>3. Дисплей переходит в режим автоматического затемнения по истечении 30 секунд (заводская настройка).</p>	
<p>4. Для отключения устройства удерживайте нажатой кнопку питания на RDU более двух секунд.</p>	

Экраны режима ожидания

Нажатие кнопки Mute/▼ (Приглушение) на экране режима ожидания вызывает поочередный вывод экранов режима ожидания.

Экраны режима ожидания отображаются в следующем порядке.

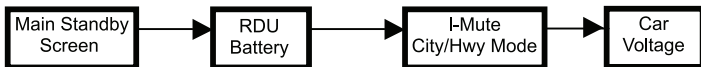

ПРИМЕЧАНИЕ. При выходе из режима автоматического затемнения дисплея отображается последний активный экран режима ожидания.



Главный экран режима ожидания

Экран режима ожидания отображает информацию о детекторе: фильтрация оповещений, функции автоматического приглушения и состояние аккумулятора RDU.



RDU Battery (Аккумулятор RDU)

Экран RDU Battery (Аккумулятор RDU) отображает состояние аккумулятора RDU. Указывается оставшийся заряд аккумулятора или факт подключения к источнику питания и зарядки.



Режим I-Mute/City (IntelliMute/Город) или Hwy (Трасса)

Экран I-Mute отображает состояние функций фильтрации оповещений (режимы City (Город) или Highway (Трасса)) и автоматического приглушения (IntelliMute). Процедуры настройки этих функций см. в соответствующих разделах.



Car Voltage (Напряжение аккумулятора автомобиля)

Экран Car Voltage (Напряжение аккумулятора автомобиля) отображает напряжение аккумулятора автомобиля. Если напряжение падает ниже 11,9 В, выдается звуковое оповещение. При программировании Alert Settings (Настройки оповещений) необходимо активировать функцию Low Car Voltage (Низкое напряжение аккумулятора автомобиля).

Автоматическое затемнение



В режиме автоматического затемнения экрана в нижней части экрана отображается небольшая точка, которая указывает на наличие питания. При нажатии любой кнопки возвращается экран режима ожидания.

Режим Highway/City (Трасса/Город)

Функция IntelliShield® предусматривает возможность выбора режима Highway (Трасса) или одного из трех уровней режима City (Город): City X (Город, X), City X Beep Off (Город, X без звука) и City X+K (Город, X+K).

Трехуровневый режим IntelliShield® City (Город)



Переключение из режима Highway (Трасса) в режим City (Город) позволяет выбрать один из трех уровней подавления звукового оповещения. Нажатие кнопки City (Город) вызывает переключение между режимом Highway (Трасса) и заданным по умолчанию режимом City (Город) (исначально это City X (Город, X)). Изменить заданный по умолчанию режим City (Город) можно на экране меню. Заводской настройкой является City X (Город, X).

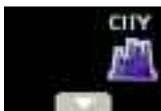

В режиме **City X** (Город, X) при первом обнаружении сигнала в диапазоне X выдается один звуковой сигнал, а последующее звуковое оповещение приглушается. Следующее звуковое оповещение подается, когда мощность сигнала достигает уровня 3.

Режим **City X+K** (Город, X+K) объединяет режим City X (Город, X) с задержкой всех аудиосигналов тревоги относительно диапазона K, пока мощность сигнала не достигает уровня 2.

Режим **City X Beep Off** (Город, X без звука) блокирует все аудиосигналы тревоги относительно диапазона частот X, пока мощность сигнала не достигает уровня 3.

Приглушение сигналов оповещения

Ручное приглушение

Для выключения активного звукового оповещения временно нажмите кнопку MUTE/▼ (ПРИГЛУШЕНИЕ). Повторное нажатие кнопки MUTE/▼ (ПРИГЛУШЕНИЕ) во время активного сигнала тревоги приведет к включению звукового оповещения. По завершении текущего оповещения детектор выходит из режима приглушения и выдает следующее оповещение со звуком.

Общие сведения о программировании

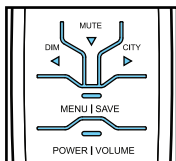

Для перехода в режим программирования/настройки нажмите кнопку MENU/SAVE (МЕНЮ/СОХРАНЕНИЕ). Этот режим предназначен для изменения настроек USER (ПОЛЬЗОВАТЕЛЬ) или ALERT (ОПОВЕЩЕНИЯ). Настройки раздела USER (ПОЛЬЗОВАТЕЛЬ) определяют способ фильтрации оповещений, а также параметры звука, визуального отображения и системы. Настройки раздела ALERT (ОПОВЕЩЕНИЯ) определяют активные типы оповещений.

Нажмите кнопку MENU/SAVE (МЕНЮ/СОХРАНЕНИЕ) еще раз для сохранения изменений функций и возврата к экрану режима ожидания. Если в режиме настройки/программирования в течение 15 секунд не нажата ни одна кнопка, отображается экран режима ожидания, а настройки, заданные на текущий момент, автоматически сохраняются.

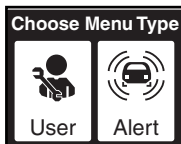

ПРИМЕЧАНИЕ. Восстановить заводские настройки можно в любое время.

Выберите подменю настроек USER (ПОЛЬЗОВАТЕЛЬ) или ALERT (ОПОВЕЩЕНИЯ). На экране отображаются стрелка влево ◀, стрелка вниз ▼ и стрелка вправо ▶. Эти стрелки соответствуют стрелкам на кнопках DIM (СРЕДНЯЯ ОСВЕЩЕННОСТЬ), MUTE (ПРИГЛУШЕНИЕ) и CITY (ГОРОД) на RDU.

Нажмите стрелку влево ◀ для возврата на предыдущий экран. Нажмите стрелку вправо ▶ для перехода на следующий экран. Нажмите стрелку вниз ▼ для внесения изменений. Нажмите кнопку MENU/SAVE (МЕНЮ/СОХРАНЕНИЕ) для выхода из программы настройки и сохранения новых значений параметров.

Пояснения ко всем функциям и настройкам см. в разделе **НАСТРОЙКИ** данного руководства.



ПРИМЕЧАНИЕ. При достижении последнего пункта меню перемещение вперед вызывает переход в начало меню.



ПРИМЕЧАНИЕ. Невозможно перейти в режим настройки/программирования при активном оповещении. В режиме настройки/программирования модуль не выполняет обнаружение сигналов.

Схемы программы

Схема меню User Settings (Настройки пользователя)

При переходе по меню User Settings (Настройки пользователя) экраны отображаются в следующем порядке. Экран соединения с RDU отображается только в том случае, если система выявляет отсутствие подключения к RDU.



Схема меню Alert Settings (Настройки оповещений)

При переходе по меню Alert Settings (Настройки оповещений) экраны отображаются в следующем порядке.

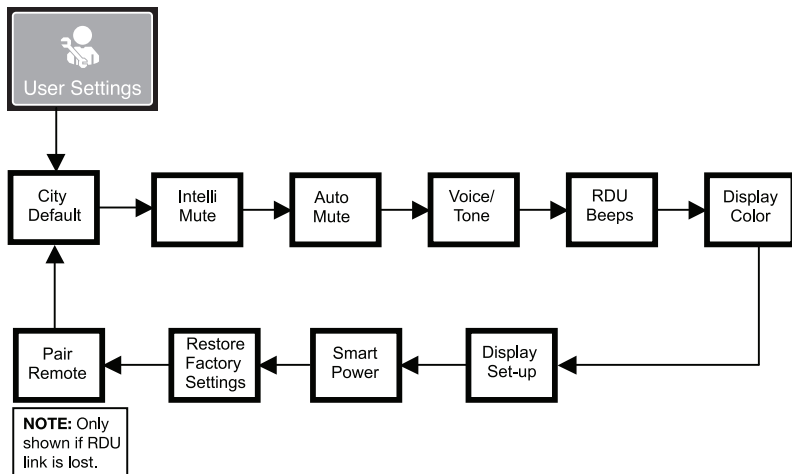
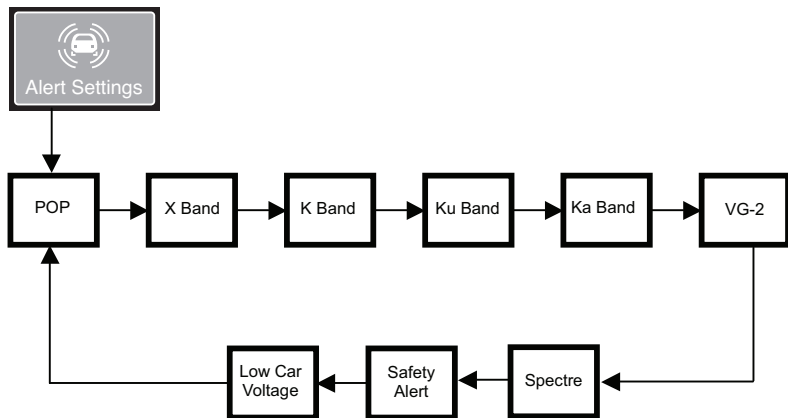

Программирование настроек пользователя

Режим IntelliMute*



Настройте IntelliMute для приглушения оповещений во время остановки или медленного движения автомобиля. IntelliMute определяет частоту оборотов двигателя и приглушает уведомления. IntelliMute не приглушает сигналы стробоскопов от автомобилей аварийных служб. IntelliMute работает в режимах City (Город) и Auto Mute (Автоматическое приглушение).



Для использования функции установите точку активации режима IntelliMute (число оборотов в минуту). IntelliMute начинает приглушать оповещения, когда число оборотов в минуту опускается ниже заданного значения. Эта точка активации режима сохраняется в памяти и снова вызывается каждый раз при включении питания. В заводской настройке функция IntelliMute выключена.

Значок IntelliMute отображается на экране в том случае, если функция IntelliMute включена и настроена активация. Когда число оборотов двигателя находится ниже точки активации режима, стрелка указывает вниз. Когда число оборотов находится выше точки активации режима, стрелка указывает вверх. Если прибор перестает определять число оборотов двигателя, функция IntelliMute сообщает об ошибке и автоматически выключается.

При первоначальном выборе точки активации режима IntelliMute рекомендуется установить значение приблизительно на 300–600 об/мин выше числа оборотов холостого хода. В любой момент можно установить точку активации режима в соответствии с личными предпочтениями и стилем вождения автомобиля.



ПРИМЕЧАНИЕ. При использовании детектора в другом автомобиле следует выполнить переустановку числа оборотов в минуту. Возможно, функция IntelliMute не будет работать (или будет работать некорректно) на некоторых автомобилях, у которых невозможно определить число оборотов двигателя. Сократите объем нежелательных аудиосигналов, используя режим Auto Mute (Автоматическое приглушение) и режим IntelliShield* City (Город).



ПРЕДУПРЕЖДЕНИЕ.

НЕ пытайтесь задать точку активации режима в процессе вождения. Необходимо остановить и припарковать транспортное средство во избежание столкновения.



Настройка IntelliMute

На экране настройки IntelliMute:

1. Нажмите кнопку MUTE/ ▼ (ПРИГЛУШЕНИЕ), чтобы начать процесс настройки.
2. Нажмите на педаль газа и удерживайте обороты двигателя на требуемом уровне.
3. Нажмите кнопку DIM/ ◀ (СРЕДНЯЯ ОСВЕЩЕННОСТЬ) для завершения процесса настройки.

Система запоминает количество оборотов двигателя, отображает на дисплее сообщение о завершении процесса и выводит тональный сигнал или голосовое сообщение. Прибор должен определить величину оборотов двигателя в течение трех секунд, или пользователь должен задать ее в течение 30 секунд с момента начала настройки. В противном случае функция IntelliMute распознает ошибку и выключается.

Чтобы изменить точку активации, откройте Set IntelliMute (Настройка IntelliMute) в режиме программирования User Settings (Настройки пользователя). Повторите приведенный выше трехэтапный процесс настройки.

Режим автоматического приглушения

Если режим **Auto Mute** (Автоматическое приглушение) включен, уровень громкости всех звуковых сигналов оповещения автоматически уменьшается по истечении четырех секунд после начала выдачи. Оповещения остаются приглушенными в течение всего периода обнаружения сигнала. Если режим **Auto Mute** (Автоматическое приглушение) выключен, звуковые оповещения имеют полную громкость в течение всего периода обнаружения сигнала. В заводской настройке режим **Auto Mute** (Автоматическое приглушение) включен. Нажмите MUTE/ ▼ (ПРИГЛУШЕНИЕ) для переключения между режимами **Auto Mute** (Автоматическое приглушение) и **Manual Mute** (Ручное приглушение).

Голосовой или тональный режим

Можно настроить детектор на выдачу звукового оповещения и подтверждение настроек программы в виде голосовых сообщений или тональных сигналов. В режиме **Voice Alert** (Голосовое оповещение) в дополнение к тональным сигналам выдаются голосовые сообщения. В режиме **Tone Alert** (Тональное оповещение) выдаются только тональные сигналы. Заводской настройкой является режим голосового оповещения.

Уровень звуковых сигналов модуля дисплея (RDU)

Параметр **RDU Beep** (Звуковой сигнал RDU) задает уровень громкости тональных сигналов, подтверждающих нажатие кнопок RDU. Можно выбрать низкий или высокий уровень либо отключить сигналы RDU.

Цвет дисплея RDU

Цветовую схему экрана RDU можно настроить в соответствии с личными предпочтениями или для согласования с подсветкой приборной панели автомобиля. Возможные варианты: **Multi-Color** (Несколько цветов), **Red** (Красная), **Blue** (Синяя), **Orange** (Оранжевая) или **Green** (Зеленая). Заводской настройкой является **Multi-Color** (Несколько цветов).

Настройка дисплея

Экран Display Setup (Настройка дисплея) служит для задания длительности подсветки кнопок RDU и работы дисплея до перехода RDU в режим автоматического затемнения. Дисплей RDU может оставаться включенным в течение 15 секунд, 30 секунд, одной минуты, трех минут или оставаться включенным всегда (Режим Always On). Заводской настройкой является длительность 30 секунд.



ПРИМЕЧАНИЕ. При выборе варианта Always On (Всегда включен) потребуется более частая зарядка аккумулятора RDU.

Режим SmartPower

Функция SmartPower выключает систему через пять минут после остановки двигателя автомобиля. Перед активацией SmartPower выдается три звуковых сигнала, а на экране мигает надпись SmartPower. Запустите двигатель или нажмите кнопку Power/Pairing (Питание/Соединение) для возврата питания. В заводской настройке функция SmartPower включена.

Восстановление заводских настроек

Экран Restore Factory Settings (Восстановление заводских настроек) позволяет восстановить исходные настройки. Во время процесса отображаются подтверждающие сообщения.



Программирование настроек оповещений

Оповещение POP

Если режим обнаружения POP включен, устройство обнаруживает сигналы и выдает оповещения. Во время оповещения этот прибор продолжает обнаруживать другие сигналы. В заводской настройке функция обнаружения POP выключена.

Оповещение о сигналах в диапазоне X/Super X

Если режим обнаружения сигналов в диапазоне X/Super X включен, устройство обнаруживает сигналы и выдает оповещения. Во время оповещения этот прибор продолжает обнаруживать другие сигналы. В заводской настройке функция обнаружения сигналов в диапазоне X/Super X включена.

Оповещение о сигналах в диапазоне K/Super K

Если режим обнаружения сигналов в диапазоне K/Super K включен, устройство обнаруживает сигналы и выдает оповещения. Во время оповещения этот прибор продолжает обнаруживать другие сигналы. В заводской настройке функция обнаружения сигналов в диапазоне K/Super K включена.

Оповещение о сигналах в диапазоне Ku

Если режим обнаружения сигналов в диапазоне Ku включен, устройство обнаруживает сигналы и выдает оповещения. Во время оповещения этот прибор продолжает обнаруживать другие сигналы. В заводской настройке функция обнаружения сигналов в диапазоне Ku выключена.

Оповещение о сигналах в диапазоне Ka

Если режим обнаружения сигналов в диапазоне Ka включен, устройство обнаруживает сигналы и выдает оповещения. Во время оповещения этот прибор продолжает обнаруживать другие сигналы. В заводской настройке функция обнаружения сигналов в диапазоне Ka выключена.

Оповещение о сигналах VG-2

Детектор невозможно обнаружить с помощью устройств обнаружения VG-2. Если такое устройство применяется вблизи автомобиля, выдается оповещение. Если режим обнаружения VG-2 включен, устройство обнаруживает сигналы VG-2 и выдает соответствующие оповещения. Во время оповещения этот прибор продолжает обнаруживать другие сигналы. В заводской настройке функция обнаружения VG-2 выключена.

Аудиорежим VG-2

Если режим аудио VG-2 включен, оповещения выдаются в звуковой форме и отображаются на дисплее. Этот параметр доступен только в том случае, если включено оповещение о сигналах VG-2. В заводской настройке функция аудио VG-2 выключена.

Оповещение о сигналах Spectre 1

Детектор невозможно обнаружить с помощью устройств обнаружения Spectre 1. Если такое устройство применяется вблизи автомобиля, выдается оповещение. Если режим обнаружения Spectre 1 включен, устройство обнаруживает сигналы Spectre 1 и выдает соответствующие оповещения. Во время оповещения этот прибор продолжает обнаруживать другие сигналы. В заводской настройке функция обнаружения сигналов Spectre 1 выключена.

Аудиорежим Spectre 1

Аудиорежим Spectre 1 доступен только в том случае, если включено оповещение о сигналах Spectre 1. Оповещения выдаются в звуковой форме и отображаются на экране. Если включен режим Safety Alert, устройство обнаруживает сигналы радаров Safety Alert и выдает соответствующие оповещения. В заводской настройке функция аудио Spectre 1 выключена.

Safety Alert

Если режим Safety Alert включен, устройство обнаруживает сигналы радаров Safety Alert и выдает соответствующие оповещения. Во время оповещения этот прибор продолжает обнаруживать другие сигналы. В заводской настройке функция Safety Alert включена.

Предупреждение о низком напряжении аккумулятора автомобиля

Во многих автомобилях питание на разъем 12 В подается постоянно, поэтому если устройство подключено и работает, оно истощает аккумулятор автомобиля. Во избежание такой ситуации в RU R7 предусмотрены функции SmartPower и предупреждения о низком напряжении аккумулятора автомобиля.

Детектор выдает оповещение о низком напряжении аккумулятора в том случае, если напряжение падает ниже 11,9 В. Детектор переходит в режим SmartPower во избежание дальнейшего истощения аккумулятора автомобиля. В заводской настройке оповещение о низком напряжении аккумулятора выключено.



ПРИМЕЧАНИЕ. Для наилучшего обнаружения импульсных радаров, работающих в диапазоне К, рекомендуется сохранить заводские настройки устройства.

Сигналы оповещения

Экраны оповещений

Для каждого типа оповещения используется уникальный тональный сигнал, а также голосовое предупреждение, если активирована функция голосового оповещения.

Оповещения о радаре



При оповещении о радаре в диапазоне X/SuperX, Ka/Super Ka, K/Super K и Ku/Super Ku на экране отображается надпись "RADAR" (РАДАР), тип сигнала и число от 1 до 5, обозначающее интенсивность сигнала. Выдается уникальный тональный сигнал, а также голосовое предупреждение, если активирована функция голосового оповещения.



Отображается надпись POP, VG2 или SP1 в зависимости от типа обнаруженного сигнала.

Оповещения о лазере



При оповещении о лазере на экране отображается буква "L" и тип лазерного сигнала.



Оповещения об автомобиле аварийной службы

При оповещении об автомобиле аварийной службы на экране отображается надпись "EV" и надпись "EMERGENCY" (АВАРИЙНАЯ СЛУЖБА).



Оповещения об опасности на дороге

При оповещении о дорожной опасности на экране отображается надпись "RH" и "ROAD HAZARD" (ОПАСНАЯ ДОРОГА).



Оповещения о железной дороге

При оповещении о железной дороге на экране отображается надпись "RR" и "RAILROAD" (ЖЕЛЕЗНАЯ ДОРОГА).



Оповещение о низком напряжении аккумулятора автомобиля

Детектор выдает оповещение о низком напряжении аккумулятора в том случае, если напряжение падает ниже 11,9 В. Детектор переходит в режим SmartPower во избежание дальнейшего истощения аккумулятора автомобиля. В заводской настройке оповещение о низком напряжении аккумулятора выключено.

Сведения о радаре и лазере

Радарные системы контроля скорости

Федеральной комиссией по связи (FCC) в США утверждены три частотных диапазона для применения в радарном оборудовании контроля скорости:

Диапазон частот X/Super X	10,525 ГГц
Диапазон частот K/Super K	24,150 ГГц
Диапазон частот Ка	33,400–36,0 ГГц
Диапазон частот Ки	13,435 ГГц

Этот детектор обнаруживает сигналы во всех четырех радарных диапазонах частот.

VG-2 и Spectre 1

VG-2 и Spectre 1 представляют собой “детекторы антирадаров”, которые работают, обнаруживая сигналы низкого уровня, излучаемые большинством радарных детекторов. Этот детектор не излучает сигналы, которые могут быть обнаружены прибором VG-2 или Spectre 1, но сам обнаруживает сигналы VG-2 и Spectre 1 и предупреждает водителя об использовании подобного прибора вблизи автомобиля.

Системы дорожного оповещения Safety Alert

Утвержденные FCC передатчики Safety Alert излучают ультракоротковолновые радарные сигналы, указывающие на наличие условий, связанных с безопасностью. В зависимости от частоты излучаемого сигнала он может указывать на перемещение автомобиля аварийной службы или поезда, а также на стационарное дорожное препятствие.

Поскольку эти ультракоротковолновые сигналы находятся в диапазоне частот К, большинство обычных детекторов радаров распознает сигналы Safety Alert как стандартный радар в диапазоне частот К. Однако данный детектор различает стандартные сигналы в диапазоне частот К и сигналы Safety Alert, обеспечивая вывод отдельных оповещений для каждого вида сигналов.

Технология Safety Alert относительно новая. В некоторых местах невозможно принимать такие сигналы регулярно, и нередко можно оказаться вблизи от автомобиля аварийной службы, поезда и дорожного препятствия без какого-либо предупреждения. По мере роста числа передатчиков получение предупреждающих сигналов становится обычным явлением.

При приеме такого предупреждающего сигнала будьте готовы к появлению автомобиля аварийной службы впереди, сзади или на пересекающей улице. При приближении автомобиля аварийной службы, перестройтесь в правый ряд к кромке дороги и позвольте ему проехать.

Strobe Alert

На специальных автомобилях аварийных служб (пожарных, полицейских и автомобилях скорой медицинской помощи) монтируются специальные стробоскопические источники света, которые обеспечивают автоматическое изменение сигналов светофора при приближении такого автомобиля к перекрестку. Эти сигналы стробоскопов и детекторы на светофорах уже используются более чем в 1000 городов по всей стране. Эксклюзивный детектор Strobe Alert компании Cobra обнаруживает эти специальные сигналы и выдает предупреждающий сигнал о находящемся поблизости автомобиле аварийной службы.

При получении такого предупреждающего сигнала проследите за приближением автомобиля аварийной службы и уступите ему дорогу. Позвоните в местные отделения пожарной охраны и полиции и узнайте, относится ли то место, в котором вы находитесь, к зоне их обслуживания.

LIDAR (лазер)

Правильным названием технологии, которую большинство называет лазерной, является LIDAR. Это аббревиатура от английского наименования Light Detection and Ranging — обнаружение и определение расстояния до светового сигнала LIDAR работает аналогично радару. Его сигналы распространяются как сигналы радара, хотя радиус их распространения не столь велик. В отличие от радара, автомобиль должен находиться в зоне прямой видимости устройства LIDAR в течение всего интервала измерений. Такие препятствия, как знаки дорожного движения, столбы и ветви деревьев, не позволяют выполнить правильное измерение скорости.

Ниже приведен ряд часто задаваемых вопросов о LIDAR.

■ **Влияют ли погодные условия на устройство LIDAR?**

Да. Дождь, снег, дым, туман или частицы пыли в воздухе снижают эффективный диапазон действия устройства LIDAR и при достаточной интенсивности могут воспрепятствовать его работе.

■ **Может ли устройство LIDAR работать через стекло?**

Да. Более новые устройства LIDAR могут получать показания при работе через большинство типов стекол. Однако лазерный импульс также может быть принят через стекло, и детектор выдаст предупреждающий сигнал.

■ **Может ли устройство LIDAR работать при движении?**

Нет. Поскольку устройство LIDAR работает при прямой видимости, применяющее его лицо не может одновременно вести автомобиль, а также нацеливать прибор и управлять им.



Радары POP

Радар, работающий в режиме POP, это доплеровский радар, работающий в короткоимпульсном режиме и использующий частотный диапазон K и Ka (радар Веe III Ka). Таким радаром используется единственный кратковременный импульс для измерения скорости автомобиля, на который он нацелен.

Приемник в режиме POP распознает испускаемые сигналы за пределами зоны действия радаров POP. Поскольку работающий в режиме POP приемник чрезвычайно чувствителен, пользователь должен ограничить применение режима обнаружения POP и использовать его только на трассе и в сельской местности.

Обслуживание

Конструкция и сборка этого детектора обеспечивают годы бесперебойной работы без необходимости обслуживания. Не требуется выполнения никаких операций по обслуживанию.

Если прибор работает неправильно, выполните следующие действия.

- Убедитесь, что кабель питания подключен надлежащим образом.
- Убедитесь, что прикуриватель автомобиля не загрязнен и в нем отсутствует коррозия.
- Убедитесь, что адаптер питания надежно вставлен в гнездо прикуривателя.
- Проверьте плавкий предохранитель кабеля питания (отвинтите ребристый наконечник адаптера прикуривателя и проверьте состояние предохранителя) или встроенный предохранитель кабеля, идущего к блоку плавких предохранителей, в зависимости от используемого кабеля. В случае необходимости замените предохранитель. Допускается использование только 2-амперного предохранителя.



ПРИМЕЧАНИЕ. При утилизации аккумуляторов необходимо соблюдение действующих законов. В некоторых штатах и муниципалитетах работают программы сбора отходов для утилизации. За инструкциями обращайтесь в службы вывоза отходов.



ПРЕДУПРЕЖДЕНИЕ.

Не бросайте аккумулятор в огонь и не подвергайте его воздействию высоких температур. Это может привести к взрыву.



ПРЕДУПРЕЖДЕНИЕ.

Для уменьшения риска повреждения используйте только разрешенные аккумуляторы.

Частотный диапазон и частоты

Частотный диапазон	Частоты		
Диапазон частот X/Super X	10,525	$\pm 0,050$	ГГц
Диапазон частот K/Super K	24,125	$\pm 0,125$	ГГц
Safety Alert	24,070	$\pm 0,010$	ГГц
Система дорожного оповещения	24,110	$\pm 0,010$	ГГц
	24,190	$\pm 0,010$	ГГц
	24,230	$\pm 0,010$	ГГц
Диапазон частот Ка	34,700	$\pm 1,300$	ГГц
Диапазон частот Ки	13,435	$\pm 0,050$	ГГц
Laser	910	± 50	нм
Сигнал стробоскопа	700	± 300	нм

Этот радарный детектор защищен одним или несколькими указанными ниже патентами США: 5,497,148; 5,594,432; 5,612,685; 6,078,279; 6,094,148; 6,621,447. Дополнительные патенты могут быть перечислены в документации изделия или находиться на рассмотрении.



Уведомление о товарных знаках

Cobra®, DigiView®, EasySet®, Extra Sensory Detection®, IntelliMute®, IntelliShield®, LaserEye®, Nothing Comes Close to a Cobra®, система дорожного оповещения Safety Alert®, Strobe Alert®, VG-2 Alert®, Xtreme Range Superheterodyne® и изображение змеи являются зарегистрированными товарными знаками корпорации Cobra Electronics Corporation (США).

Cobra Electronics Corporation™, Extreme Bright DataGrafix™, IntelliLink™, серия Revolution™, SmartPower™, Spectre Alert™, Super-Xtreme Range Superheterodyne™, S-XRS™, UltraBright™ и Voice Alert™ являются товарными знаками корпорации Cobra Electronics Corporation (США).

20-20™ и Ultra-Lyte™ являются товарными знаками корпорации Laser Technology, Inc.

ProLaser™ и ProLaser III™ являются товарными знаками корпорации Kustom Signals.

Bee III™ и Pop™ являются товарными знаками компании MPH Industries.

Spectre™ является товарным знаком компании Stalcar.

Interceptor VG-2™ является товарным знаком компании TechniSonic Industries LTD.

Tomar® является зарегистрированным товарным знаком корпорации TOMAR Electronics.